**MODELO
VERSION**ADP 2554 WHM
8542 554 01510

Pagina

DATOS TECNICOS

2 - 4

LISTA DE RECAMBIOS

5 - 6

DIBUJO EXPLOSIONADO

7 - 8

CIRCUITO ELECTRICO

9

DIAGRAMA PROGRAMADOR

10

TEXTO/LEYENDA

11 - 16

FAMILIA

VBL - B5

DATOS TECNICOS

Dimensiones

Alto	85,0	cm
Ancho	59,7	cm
Profundo	59,6	cm
Peso	58,5	kg

Módulos electrónicos

Módulos en servicio	Préstén atención a lista de recambio	
Bordo de la serie		
DUB (Display e Selector)	4619 724 06641	
CB (Control)	411871	
Campo de datos	411861	

Proceso del programa

Préstén atención al diagrama programador
 Programas 1a-3b-4f-6a-7a

Alarmas

Reserva de abrillantador
 Reserva sal

Botones opción

1/2 carga (zona lavado)

Indicación secuencia programa

Inicio
 Prelavado
 Lavado
 Secado
 End (fin programa)

Datos de consumo

Clase de consumo	C
Rendimiento de lavar	A
Rendimiento de secar	D
Programa referencia	4f

Agua (Programa normal)

Función	Volumen	Nivel
Regeneración	0,3 l	15 mm
Llenados limpieza 3x	1,0 l	68 mm
Prelavado	4,8 l	122 mm
Prelavado / (1/2 carga)	4,0 l	120 mm
Lavado	4,5 l	121 mm
Lavado / (1/2 carga)	3,5 l	117 mm
Aclarado intermedio 1	4,0 l	120 mm
Aclarado intermedio 1/ (1/2 carga)	3,5 l	117 mm
Aclarado intermedio 2	4,0 l	120 mm
Aclarado intermedio 2/ (1/2 carga)	3,5 l	117 mm
Aclarado final	4,0 l	120 mm
Aclarado final/(1/2 carga)	3,5 l	117 mm
Sobrenivel / seguridad	8,5 l	141 mm

Medición del nivel

Para medir el nivel de agua en la cuba, sacar el filtro y con un metro medir desde fondo del colector.

Abrillantador / Detergente

Dosis, prelavado	10	cm ³
Dosis, lavado	45	cm ³
Capacidad detergente	125	cm ³
Dosis-Regulación	1 - 6	ml

Filtro descalcificador (monoblock)

Recipiente sal	2	kg
Recipiente resinas	900	cm ³
Regeneración dosis	300	cm ³

Presion agua

Llenado	0,3-10	bar
Lavado	0,4	bar

Revoluciones

Motor-bomba lavado	2800	rpm
Motor-bomba vaciado	3000	rpm
Brazo aspersor inf.	20 - 40	rpm
Brazo aspersor sup.	25 - 35	rpm
Brazo ducha techo	45 - 65	rpm

DATOS TECNICOS

Caudal agua / aire

Contador (0,3bar=1,1 l/min)	208	lmp/l
Bomba lavado	~ 70	l/min
Bomba vaciado	16	l/min
Altura máxima tubo bomba	1,1	m
Electroválvula llenado	4,5	l/min
Electroválvula 1/2 carga	30	l/min
Brazo aspersor inf.	33	l/min
Brazo aspersor sup.	27	l/min
Brazo ducha techo	10	l/min

Electricidad

Datos base

Voltaje	220/230	V
Frecuencia	50	Hz
Potencia	2,0-2,2	kW
Fusibles	10	A

Motor-bomba lavado

Voltaje	220/230	V
Potencia	160	W
Resistencia bobina (HI)	81	Ω
Resistencia bobina (HA)	44	Ω
Condensador	4	μ F

Motor-bomba vaciado

Voltaje	220/240	V
Potencia	30	W
Resistencia bobina	146	Ω

Elemento calefactor

Voltaje	220/230	V
Potencia	1,87/2,04	kW
Resistencia	24,5	Ω
Incremento temperatura	~ 2,0	$^{\circ}$ C/min
Temperatura superficie	~ 115	$^{\circ}$ C
Termostatos seguridad (automático)	85	$^{\circ}$ C

Potenciometro selector regeneración

Puntos de medición:	1 (negro) a 2 (medio)	
Posición 0	0,0	k Ω
Posición 1	0,5	k Ω
Posición 2	1,0	k Ω
Posición 3	1,4	k Ω
Posición 4	1,8	k Ω
Posición 5	2,3	k Ω
Posición 6	2,6	k Ω

Electroválvulas

Electroválvula de llenado

Voltaje	220/240	V
Frecuencia	50/60	Hz
Resistencia	3,76	k Ω

Electroválvula regeneración

Voltaje	220/240	V
Frecuencia	50/60	Hz
Resistencia	3,13	k Ω

Electroválvula 1/2 carga (zona lavado)

Voltaje	220-240	V
Frecuencia	50/60	Hz
Resistencia	4	k Ω

Electroválvula unidad abrillantador/detergente

Voltaje	220/240	V
Frecuencia	50/60	Hz
Resistencia	1,5	k Ω

Contactos control (Reed contact)

Contador de agua
Reserva sal
Reserva de abrillantador

Resistencia control temperatura (NTC)

20 $^{\circ}$ C	58,1	k Ω
25 $^{\circ}$ C	47,1	k Ω
30 $^{\circ}$ C	38,2	k Ω
40 $^{\circ}$ C	25,4	k Ω
50 $^{\circ}$ C	17,2	k Ω
60 $^{\circ}$ C	11,8	k Ω
70 $^{\circ}$ C	8,3	k Ω
80 $^{\circ}$ C	6	k Ω
85 $^{\circ}$ C	4	k Ω

DATOS TECNICOS

Regeneración

Agua regeneración (máximo)	300	cm ³
Posición 0 ciclos de lavado deza del agua	10 0-5 0-0,9 0-9	°dh mmol/l °Fh
Posición 1 ciclos de lavado deza del agua	8 6-10 1-1,8 10-18	°dh mmol/l °Fh
Posición 2 ciclos de lavado deza del agua	6 11-15 1,9-2,7 19-27	°dh mmol/l °Fh
Posición 3 ciclos de lavado deza del agua	4 16-21 2,8-3,7 28,37	°dh mmol/l °Fh
Posición 4 ciclos de lavado deza del agua	3 22-28 3,8-5,0 38-50	°dh mmol/l °Fh
Posición 5 ciclos de lavado deza del agua	2 29-35 5,1-6,3 51-63	°dh mmol/l °Fh
Posición 6 ciclos de lavado deza del agua	1 36-60 6,4-10,7 64-107	°dh mmol/l °Fh
Consumo sal	77	gr/regeneración
Número de ciclos	26	2 kg de sal

LISTA DE RECAMBIOS

Model ADP 2554 WHM
Service No. 854255401510
Version 854255401510

Pos. No.	12NC Code	Description
003 0	4812 440 19594	TRAVIESA
004 0	4812 440 18952	BANDEJA GOTEIO
004 1	4812 401 18402	CLIP FIJACION
011 0	4812 505 18357	PIE
022 0	4812 440 18951	PANEL LATERAL
022 1	4812 440 18949	PANEL LATERAL
022 2	4812 440 18953	ESPACIADOR CUBA
024 0	4812 440 19463	TAPA POSTERIOR
030 0	4812 440 19755	TABLE-TOP BIANCO
034 0	4812 404 78237	SEPARADOR
034 1	4812 404 78242	SUJETADOR
040 1	4812 417 18774	BISAGRA PTA IZ
040 2	4812 417 18773	BISAGRA PTA DE
040 3	4812 417 18923	PROTECCION
044 0	4812 492 38358	RESORTE
047 0	4812 404 48591	FRENO PUERTA
047 1	4812 401 18397	CINTA DE FRENO
047 2	4812 404 68023	GANCHO
053 0	4812 440 88887	ZOCALO
053 4	4812 440 88928	ZOCALO WH
103 0	4812 440 19756	PUERTA ESTERNA BIANCA
103 2	4812 440 19778	CANTONERA set
120 0	4812 440 19456	CONTRAPUERTA
120 1	4812 440 18969	BARRA DESLIZAM.
130 0	4812 417 58361	CIERRE PUERTA
131 0	4812 401 18416	GANCHO CIERRE
191 0	4812 466 68564	JUNTA PUERTA
192 0	4812 466 68467	JUNTA PTA INF.
241 0	4812 458 18912	CESTA
241 1	4812 458 18324	SOPORTE TAZAS
241 3	4812 528 88068	RUEDA CESTO SUP
241 4	4812 458 18984	SOPORTE
241 5	4812 535 78043	COJINETE
241 6	4812 458 18979	SOPORTE
241 7	4812 404 48683	BRIDA
241 8	4812 466 68553	SEPERADOR CESTO
242 0	4812 458 18974	CESTA INF.
242 1	4812 528 88069	RUEDA CESTO INF
242 4	4812 466 48059	RETENCION CESTO
242 6	4812 458 18977	SUPL.IZQ.CESTA SINISTRO
242 7	4812 458 18978	SUPL.IZQ.CESTA DESTRO
243 0	4812 458 18272	CESTA
243 5	4819 310 39859	CESTA KIT
243 6	4812 458 18996	REJA
261 0	4819 462 38271	RAIL MOVIL CESTO SUP.
261 1	4819 404 48819	TOPE POST. RAIL
261 2	4812 462 78995	TOPE ANT. RAIL
263 0	4819 520 18013	DESLIZADOR RAIL
263 1	4812 520 48001	BOLA RAIL 8 MM
265 0	4812 404 48637	CESTO REGULABLE CESTO SUP.
265 2	4812 404 48638	ASA
303 1	4812 460 38092	PLACA TIRADOR BIANCA
322 0	4812 453 70734	INSERTO
331 0	4812 413 59028	BOTON TIMER WH
332 0	4812 410 28669	BOTON BIANCO

Pos. No.	12NC Code	Description
332 1	4812 410 28671	BOTON BIANCO
400 0	4812 361 58126	MOTOR LAVADO
405 0	4812 360 18371	CUERPO BOMBA LAVADO
405 1	4819 515 28158	RETEN BOMBA LAV
420 0	4812 121 18132	CONDENSADOR
421 0	4812 121 18161	FILTRO INTERF.
430 0	4812 360 18357	BOMBA VACIAD.
430 1	4812 466 68506	JUNTA RETEN COLECTOR/BOMBA
450 0	4812 259 28684	CALEFACTOR
480 0	4812 321 28394	ARNES CABLEADO
480 1	4812 321 28371	CABLE TURBINA
480 3	4812 401 18418	PROTECCION
490 0	4819 321 18136	CABLE DE RED 2m SA
490 1	4812 321 28367	REGL.CONEX.LINE
521 0	4812 214 78365	MODULO CONTROL (CB)
531 0	4812 273 18055	INTERRUPTOR
531 1	4812 273 18056	RUEDA AJUSTE
571 0	4812 281 28379	VALVULA inlet
571 3	4812 281 28363	ELECTROVAL.1/2
575 0	4812 281 28361	ELECTROVAL.REG.
583 0	4812 271 28407	INTERRUPTOR SENSOR AGUA
620 0	4812 218 38091	MODULO SELECTOR (DUB)
633 0	4812 271 38355	INTERRUPPUERTA
680 0	4812 418 68155	JABONERA/ABRILL
680 1	4812 466 68495	JUNTA ABR/DETER
681 1	4812 466 68497	JUNTA TAPA ABR.
681 2	4812 440 18975	TAPA DOSIS PREL
682 0	4812 466 68496	JUNTA TAPA DET.
691 0	4812 282 68012	SONDA TEMPE.NTC
701 0	4812 530 28081	TUBO LLENADO 3/8Z KPL.5METER
701 0	4812 530 28082	TUBO LLENADO 3 M
701 0	4819 530 28928	TUBO LLENADO
701 1	4812 310 18302	ABRAZADERA
701 2	4822 480 50159	TAMIZ-FILTRO JUNTA/FILTRO ENTR.AGUA
710 0	4812 418 68149	MONOBLOCK
710 2	4819 310 38536	TUERCA DESCAL.
710 3	4819 466 69562	JUNTA DESCALCI.
714 0	4812 462 79643	TAPON
714 2	4812 440 18963	CUERPO VALVULA
716 0	4812 418 68147	CAMARA AGUA + FLUXOMETRO
716 1	4812 466 68475	JUNTA CAMARA
716 2	4812 462 78994	REJILLA CAMARA
721 1	4812 360 68061	BRAZO ASPERSOR INF.
721 2	4812 466 68491	JUNTA ROTOR 25x2,3B
721 3	4812 466 68558	GUARNICION 30x3,0
721 4	4812 440 19455	BRIDA
722 0	4812 360 68044	BRAZO ASPER.SUP
722 2	4812 360 68056	CUBO DE RUEDA
723 0	4812 360 68049	ASPERSOR TECHO
723 1	4819 310 39831	BRAZO TECHO
726 0	4812 530 28786	TUBO BRAZO SUP.
726 1	4812 530 28787	TUBO BRAZ.TECHO
726 2	4812 505 18358	TUERCA DIFUSOR
726 3	4812 466 68512	JUNTA DIFUSOR
726 4	4812 462 79633	CENTRAJE DIFUS.

LISTA PIEZA RECAMBIO

Model ADP 2554 WHM
Service No. 854255401510
Version 854255401510

Pos. No.	12NC Code	Description
743 1	4812 530 28102	TUBO CANALINA
751 0	4812 418 18205	COLECTOR
751 1	4819 310 39826	TUBO ESTABILIZ. Service kit
755 0	4812 530 28849	CURVA
755 2	4812 530 48148	BANDEJA
761 0	4812 480 58082	TAMIZ-FILTRO TUBA
761 2	4812 418 18204	CUBIERTA
762 0	4812 480 58084	MICROFILTRO
763 0	4812 480 58083	TAMIZ-FILTRO PLASTICO
781 0	4812 530 28737	TUBO VACIADO
781 1	4819 530 28286	TERMINAL TUBO TUBO VACIADO
781 2	4819 492 68405	CLIP FIJACIÁN TUBO VACIADO
781 3	4812 281 28364	MEMBRANA VALV. ANTIRRETORNO
783 1	4812 530 28806	TUBO VAL-MICROF
783 4	4812 530 28888	MANGUERA
783 4	4812 530 28928	MANGUERA
783 5	4812 530 28851	DISTRIBUIDOR
783 6	4812 530 28796	TUBO DESCAL-COL 10x3x180+10
791 0	4812 532 68067	JUNTA COLECTOR
791 2	4812 530 58093	JUNTA CAMARA
791 4	4812 466 68503	JUNTA SENS-AGUA
791 5	4812 466 68504	JUNTA Sonda NTC
794 1	4819 530 58032	JUNTA TUBO/BOMB
901 0	4822 401 10492	SUJETA-MANGUERA 14-24 mm
901 1	4812 401 18424	BRIDA 050,0
901 2	4812 401 18157	BRIDA 32-50/9 C61
901 5	4812 401 48573	BRIDA 028,6
901 7	4812 401 18427	BRIDA 031,6
904 0	4812 462 78998	TAPON
904 2	4812 462 79635	CUBRETORNILLO 3,5x5
910 0	4812 502 18384	TORNILLO 4x35-H
910 1	4812 502 18394	TORNILLO CANTRAPUERTA 3,5x14-H
910 2	4812 502 18363	TORNILLO LARGO CONTRAPUERTA 4,0x12-H
910 3	4812 502 18389	TORNILLO 5x20 T20
910 4	4812 502 18385	TORNILLO M3,5x8-T15M
910 5	4812 502 18393	TORNILLO 3,5x9-1 Tx15
910 7	4812 502 18397	TORNILLO INOX A2 M 5X12
910 9	4812 502 18446	TORNILLO 3,5x16
964 0	4812 466 68536	JUNTA LATERALES
964 1	4812 466 68469	JUNTA CUBA SUP.
993 0	4819 530 29028	CURVA TUBO
993 5	4822 532 80216	EMBUDO SAL

DIBUJO EXPLOSIONADO

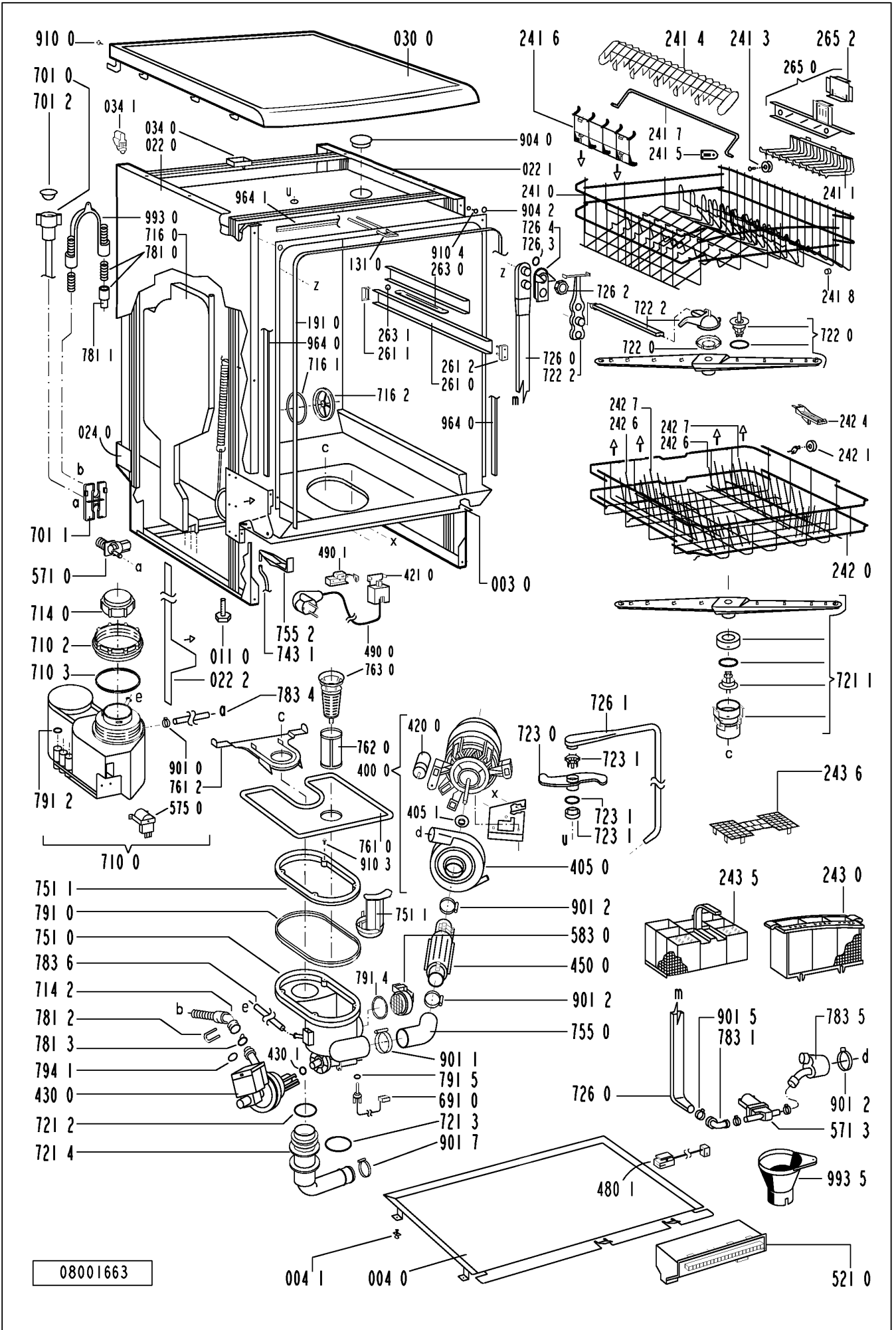

08001663

521 0

CIRCUITO ELECTRICO

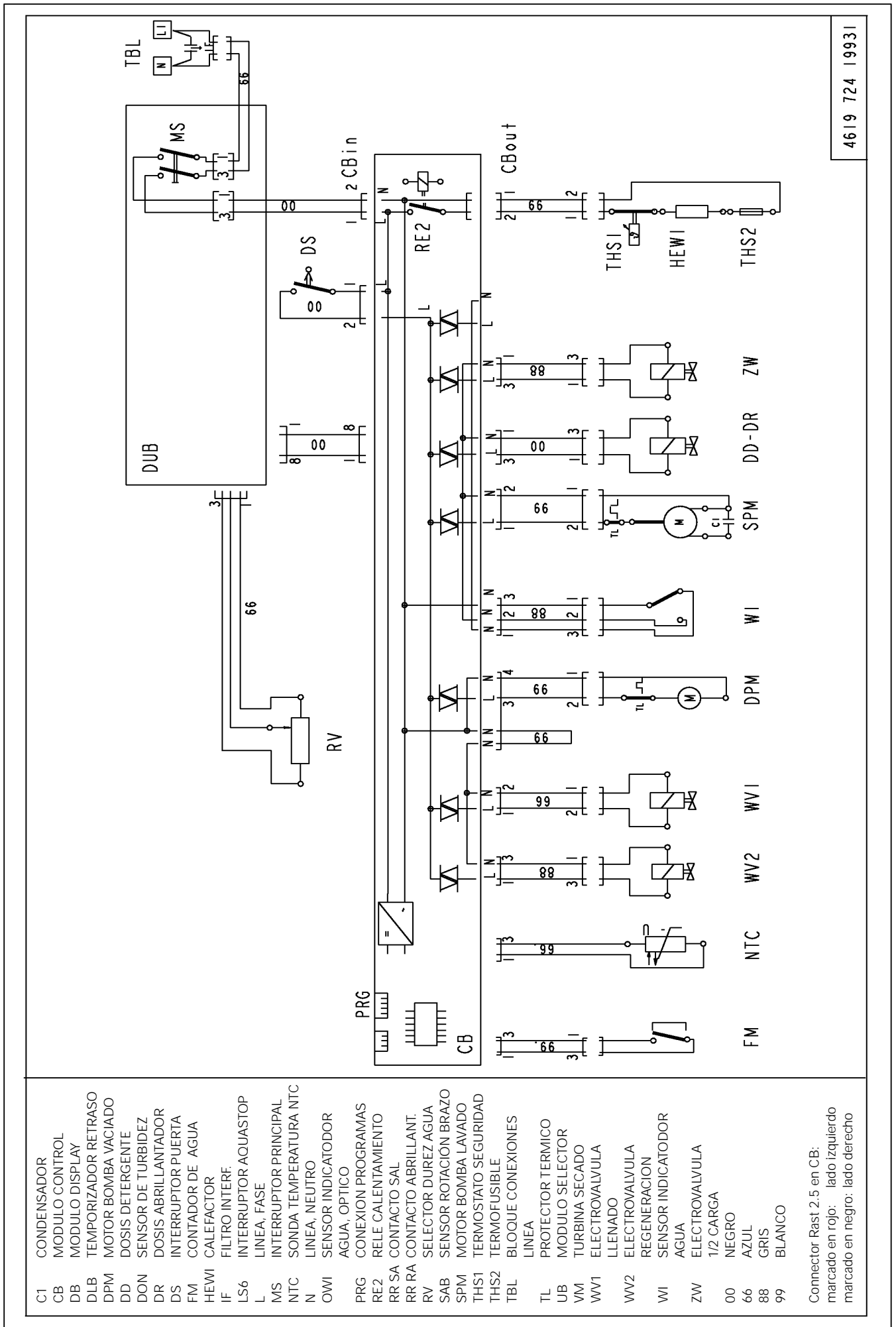

- C1 CONDENSADOR
 - CB MODULO CONTROL
 - DB MODULO DISPLAY
 - DLB TEMPORIZADOR RETRASO
 - DPM MOTOR BOMBA VACIADO
 - DD DOSIS DETERGENTE
 - DON SENSOR DE TURBIDEZ
 - DR DOSIS ABRILLANTADOR
 - DS INTERRUPTOR PUERTA
 - FM CONTADOR DE AGUA
 - HEWI CALEFACTOR
 - IF FILTRO INTERF.
 - LS6 INTERRUPTOR AQUASTOP
 - L LINEA, FASE
 - MS INTERRUPTOR PRINCIPAL
 - NTC SONDA TEMPERATURA NTC
 - N LINEA, NEUTRO
 - OWI SENSOR INDICADOR AGUA, OPTICO
 - PRG CONEXION PROGRAMAS
 - RE2 RELE CALENTAMIENTO
 - RR SA CONTACTO SAL
 - RR RA CONTACTO ABRILLANT.
 - RV SELECTOR DUREZ AGUA
 - SAB SENSOR ROTACION BRAZO
 - SPM MOTOR BOMBA LAVADO
 - THS1 TERMOSTATO SEGURIDAD
 - THS2 TERMOFUSIBLE
 - TBL BLOQUE CONEXIONES
 - TL LINEA
 - TL PROTECTOR TERMICO
 - UB MODULO SELECTOR
 - VM TURBINA SECADO
 - WV1 ELECTROVALVULA LLENADO
 - WV2 ELECTROVALVULA REGENERACION
 - WI SENSOR INDICADOR AGUA
 - ZW ELECTROVALVULA 1/2 CARGA
 - 00 NEGRO
 - 66 AZUL
 - 88 GRIS
 - 99 BLANCO
- Connector Rast 2.5 en CB:
 marcado en rojo: lado izquierdo
 marcado en negro: lado derecho

4619 724 | 9931

DIAGRAMA PROGRAMADOR

Sin función programas

Contacto o triac cerrado

FM Cantidad de agua

t2 Tiempo calefacción hasta temperatura

t3 Tiempo vaciar hasta el indicador está vacío

Funciones de la máquina

Pos. de inicio para todos los programa

Desagüe

Llenado + Desagüe (1 litro)

Pausa

Llenado + Desagüe (1 litro)

Pausa

Llenado + Desagüe (1 litro)

Pausa

Desagüe

Llenado - Lavado

Lavado - Calentamiento

Lavado

Lavado - Desagüe

Llenado - Lavado

Lavado - Dosis Detergente

Lavado - Calentamiento

Lavado

Lavado - Calentamiento

Lavado

Lavado - Desagüe

Llenado - Lavado

Lavado

Lavado - Desagüe

Llenado - Lavado

Lavado

Lavado - Desagüe

Llenado - Lavado

Lavado - Calentamiento

Lav. -Calent.+ Dosis abrillantador

Lavado - Calentamiento

Lav. -Calent.+ Dosis abrillantador

Lavado - Calentamiento

Lavado

Desagüe

Secado - Regeneración

Secado

Secado - Desagüe

Secado

Secado - Llenado

Secado

Secado

Secado - Llenado

Secado - Desagüe

Secado

Secado - Desagüe

Fine

		Contactos								Tabla des programas																
		Electroválvula llenado	Electroválvula regeneración	Bomba desagüe	Sensor indicador agua	Relé calefactor	Bomba lavado	Dosis detergente/abrillantador	Zona lavado/Media carga (opcional)	Turbina secado (opcional)	LED's Secuencia Programas															
		WV1	WV2	DPM	WI	RE2	SPM	DD-DR	ZW	VM	9	8	7a	7b	6b	6a	5a	4f	4e	4d	4b	4a	3a	2a	1a	
1	Desagüe																									
2	Llenado + Desagüe (1 litro)																									
3	Pausa																									
4	Llenado + Desagüe (1 litro)																									
5	Pausa																									
6	Llenado + Desagüe (1 litro)																									
7	Pausa																									
8	Desagüe																									
9	Llenado - Lavado																									
10	Lavado - Calentamiento																									
11	Lavado																									
12	Lavado - Desagüe																									
13	Llenado - Lavado																									
14	Lavado - Dosis Detergente																									
15	Lavado - Calentamiento																									
16	Lavado																									
17	Lavado - Calentamiento																									
18	Lavado																									
19	Lavado - Desagüe																									
20	Llenado - Lavado																									
21	Lavado																									
22	Lavado - Desagüe																									
23	Llenado - Lavado																									
24	Lavado																									
25	Lavado - Desagüe																									
26	Llenado - Lavado																									
27	Lavado - Calentamiento																									
28	Lav. -Calent.+ Dosis abrillantador																									
29	Lavado - Calentamiento																									
30	Lav. -Calent.+ Dosis abrillantador																									
31	Lavado - Calentamiento																									
32	Lavado																									
33	Desagüe																									
34	Secado - Regeneración																									
35	Secado																									
36	Secado - Desagüe																									
37	Secado																									
38	Secado - Llenado																									
39	Secado																									
40	Secado - Llenado																									
41	Secado - Desagüe																									
42	Secado																									
43	Secado - Desagüe																									
44	Fine																									

		WV1	WV2	DPM	WI	RE2	SPM	DD-DR	ZW	VM	Programa test per service	
											Limpeza previa	Test program
												fábrica
1	Desagüe											
2	Llenado + Desagüe (1 litro)											
3	Pausa											
4	Llenado + Desagüe (1 litro)											
5	Pausa											
6	Llenado + Desagüe (1 litro)											
7	Pausa											
8	Desagüe											
9	Llenado - Lavado											
10	Pausa - Dosis Detergente											
11	Lavado - Calentamiento											
12	Regeneración											
13	Regeneración - Desagüe											
14	Sec. - Regeneración - Desagüe											
15	Fine											

Sólo programas sensor
 d: Desagüe dependiendo del nivel de suciedad
 f: Llenado, si previamente se ha producido desagüe
 h: Calentamiento hasta 40°C - 70°C dependiendo de nivel de suciedad
 r: Tiempo de lavado de 0 a 12 minutos, dependiendo del nivel de suciedad
 El error sensor será solo indicado en el programa test suministro agua caliente
 Tiempo spray garantizado depende del programa Ciclo lavar: 7 hasta 25 min.
 Desagüe final: 4 hasta 6.5 min.
 En 3b secar solo 2 min.

TEXTO/LEYENDA

Procedimiento para el SERVICE-TEST-PROGRAM en los lavavajillas DOLPHIN Whirlpool VBL sin display digital de 2 dígitos de 7 segmentos.

Aparato conectado ON. Si el fallo no está indicado seguir:

1. Inicio del test program pasivo.
Si hay indicación de componente defectuoso, retirar el zócalo y extraer el módulo de control (CB).
2. Chequeo del componente.
desconectar del módulo de control (CB) el componente defectuoso y chequear este mecánica y eléctricamente.
Las mediciones efectuarlas con aparatos de medición adecuados, y correctamente ajustado.
Si los ohms no son corrector, revisar los cables del componente y el componente mismo..
3. Chequeo del módulo de control(CB).
4. Finalizada la reparación, hacer un borrado y realizar el test program pasivo y el test program activo para ver si el fallo está totalmente resuelto.

Mas detalles seguir las páginas:

Atención:

Primero desenchufar el lavavajillas, a continuación conectar el aparato de medición, en voltios, en los puntos de chequeo.

Peligro de cortocircuito. Cualquier componente cortocircuitado puede dañar el módulo de control (CB) Si hay indicios de que el módulo de control está húmedo, secar este antes de conectar el aparato. Para chequear el aparato este debe estar conectado.

Los fallos aparecidos durante el programa son almacenados e indicados por el LED del botón start. . El test program puede iniciarse sin haber efectuado previamente el borrado. El fallo será indicado.

Para borrar los fallos o cualquier otra información en el lavavajillas, pulsar el botón start durante más de 3 segundos.

Los fallos: F1 NTC (resistencia control temperatura); interrumpida o fuera ve valores.
F2 fuga de agua / aquastop activado.
F9 llena continuamente.

son detectados e indicados inmediatamente después de iniciar el programa de lavado. Estos fallos han de solucionarse para poder realizar el test program.

Cuando estos fallos no están correctamente solucionados, la parte activa del test program no entra en funcionamiento.

Los componentes eléctricos de trabajo son alimentados por el triac del módulo de control (CB). Para saber si el voltaje que les llega es correcto, efectuar la medición sin desconectar el componente. Si el componente es desconectado el voltaje de salida del módulo de control (CB) se reduce notablemente.

Seleccionado un programa de lavado, este queda bloqueado y no sufre modificación alguna, tanto si se desenchufa el lavavajillas de la red como si se desconecta del interruptor principal o se abre la puerta.

El cambio o modificación de un programa solo es posible efectuando un borrado, pulsando el botón start durante más de 3 segundos.

Atención: En los nuevos módulos de control, el primer service test programa no efectúa la función de entrada y salida de agua para la limpieza previa. Atención peligro de sobrellenado si el lavavajillas no esta vacío. En la siguiente actuación del test program, la función de limpieza previa funciona usualmente.

TEXTO/LEYENDA

Manejo de los fallos

- F0 Fallo del sensor de programas
Esto no será indicado al usuario. El programa se desarrollará totalmente incluso existiendo este fallo. El fallo solo es indicado en el test program activo a los 10 – 30 segundos de su inicio. El test program activo se desarrollará totalmente incluso habiendo un fallo.
Si se produce un fallo en el sensor de programas, el lavavajillas eligirá la situación de mayor consumo (mejor resultados del lavado).
- Ninguna o incorrecta señal de salida del sensor
- Ilógicos o irreales resultados en las mediciones
Razones:
- Defecto electrónico del sensor
- Parte optico-electronica en el sensor defectuosa
- Caso de que el sensor esté muy sucio
- Conexión entre el sensor y el módulo de control (CB) interrumpida.
Atención: El código del fallo no se almacenará.
- F1. NTC Interrumpida
Temperatura fuera de valores normales (-3°C / +85°C)
- temperatura interna superior a +85°C
- NTC defectuosa
- lavavajillas en una temperatura ambiente inferior a -3°C. Si el aparato se encuentra en esta situación, colocar en su interior un recipiente con agua caliente antes de ponerlo en marcha.
- F2. Fuga de agua
- agua en la bandeja goteo. (actuación del aquastop):
el flotador / interruptor (LS6) desactiva la electroválvula WV1 y el módulo de control pone en funcionamiento la bomba DPM, hasta que sensor WI indica vacío.
- F3. Sistema de calentamiento defectuoso
indicado pasado 25 minutos de funcionamiento (1 chequeo a los 5 minutos, después siguen 2 chequeos más, antes de que el fallo sea indicado)
- calentamiento muy lento (menos de 1,5 °C en 10 minutos)
- Calefactor (HEW) defectuoso
- relé (RE2) en el módulo de control (CB) defectuoso
- NTC – fluctuaciones de los valores resistivos
- sensor indicador agua (WI) defectuoso (si el interruptor está en off), el motor (SPM) no funciona.
- F4. Falla el vaciado
bomba inicia su funcionamiento y pasado 4 minutos el sensor indicador agua WI detecta no vacío.
- bomba vaciado (DPM) defectuosa
- sifón cerrado
- módulo de control(CB) defectuoso
- sensor indicador agua (WI) defectuoso (interruptor en ON)
- F6. Grifo agua cerrado (solo indicado después de iniciar el test program activo)
electroválvula (WV1) conectada pero el contador de agua (FM) envía impulsos (menos de 10 impulsos en 10 segundos.) y el sensor indicador agua (WI) está en off (vacío)
- grifo cerrado
- tubo carga agua bloqueado
- electroválvula (WV1) defectuosa
- contador de agua (FM) defectuoso (la instalación hidráulica puede se la causa del fallo)
- F7. Contador de agua falla.
electroválvula de llenado (WV1) esta activada ON y el sensor indicador agua (WI) está en ON (lleno).
- contador agua (FM) envía pocos impulsos (menos de 10 impulsos en 10 segundos)
- grifo cerrado
- tubo carga agua bloqueado
- electroválvula llenado (WV1) defectuosa
- contador agua (FM) defectuosa















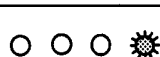

TEXTO/LEYENDA

- F8. Nivel de agua falla
fallo en la estabilidad del flujo/presión del agua durante la recirculación y consecuentemente el sensor indicador agua (WI) conmuta mas de 20 veces en 2 minutos.
- sensor indicador agua (WI) defectuoso (conmuta a 1 litro de agua)
 - filtro sucio
 - alta presencia de espuma en el agua
 - acumulación de agua en recipientes: ollas, cacerolas, por incorrecta posición.
 - inestable funcionamiento de la bomba de lavado (SPM)
- F9. Entra agua continuamente
electroválvula de llenado (WV1) está en ON sensor indicador agua (WI) está en ON, contador agua (FM) envía impulsos (más de 10 en 10 segundos.)
- electroválvula de llenado (WV1) mecánicamente no cierra
 - triac del (CB) conduce permanentemente (cortocircuito)
- reacción: bomba se activa cada 30 segundos y actúa durante 20 segundos

Para chequear el funcionamiento : de la unidad abrillantador/detergente, electroválvula para la media carga y electroválvula microfiltro, ver desarrollo del test program activo.

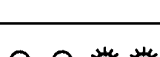
TEXTO/LEYENDA

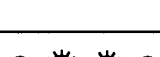
TABLA CODIGOS FALLO Lavavajillas Whirlpool VBL sin display digital de 2 digitos de 7 segmentos.

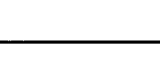
Alarma / Fallo	Indicación del fallo al usuario por el LED Start y por los LED's secuencia programa simultaneamente, cuando este se produce.	
	Ambas indicaciones, en aparatos con LED's secuencia programa	
	Solo Led Start, en aparatos sin LED's secuencia pr.	
Sensor, Defectuoso F0	Indicado en el t.p. activo START  10 destellos x 1segundo apagado x 10 destellos flashing.....	 PS1 PS2 PS3 PS4
NTC-interrumpida F1	START  1 destello x 1segundo apagado x 1destello.....	 PS1 PS2 PS3 PS4
Fuga de agua F2	START  2 destellos x 1segundo apagado x 2 destellos.....	 PS1 PS2 PS3 PS4
Sistema de calentamiento, Falla F3	START  3 destellos x 1segundo apagado x 3 destellos.....	 PS1 PS2 PS3 PS4
Vaciado, falla F4	START  4 destellos x 1segundo apagado x 4 destellos.....	 PS1 PS2 PS3 PS4
Grifo agua cerrado F6	START  6 destellos x 1segundo apagado x 6 destellos.....	 PS1 PS2 PS3 PS4
Contador agua, Falla F7	START  7 destellos x 1segundo apagado x 7 destellos.....	 PS1 PS2 PS3 PS4
Nivel de agua, Falla F8	START  8 destellos x 1segundo apagado x 8 destellos.....	 PS1 PS2 PS3 PS4
Llena continuamente F9	START  9 destellos x 1segundo apagado x 9 destellos.....	 PS1 PS2 PS3 PS4

 LED encendido PS 1 hasta PS 4: Secuencia programa
 LED apagado

- El código fallo "Brazo aspersor bloqueado (F5)" no está presente en los aparatos Whirlpool versión VBL.
- En los paratos con display digital de 1 digito de 7 segmentos, el fallo "F5" es motrado en el display con una "F" y un destello del LED Start.
- El código fallo F0 (Sensor averiado), solo es mostrado en el test program activo, lo que significa que el usuario no podrá detectar, en el uso normal del aparato y via display, si el sensor funciona o no.

TEXTO/LEYENDA

Con el test program pasivo, se puede chequear todos los LED's y botones. Si no hay fallo alguno el test program pasivo funciona normal.
La iluminación de los diferentes LED's es indicativo de que los módulos electrónicos están correctos.

Atención:

Si el test program activo no entra en funcionamiento (el LED del botón start no destella), normalmente hay uno de los siguientes fallos: F1, F2 o F9

Si hay alguno de estos fallos ha de corregirse antes, para poder realizar el test program. Después de corregir el fallo debe efectuarse un borrado.

Un fallo presente será indicado directamente después de ser conectado el aparato.

Inicio ddel proceso

Iniciar el test program si no hay fallo indicado.

Si no hay fallo el test program pasivo funciona normal.

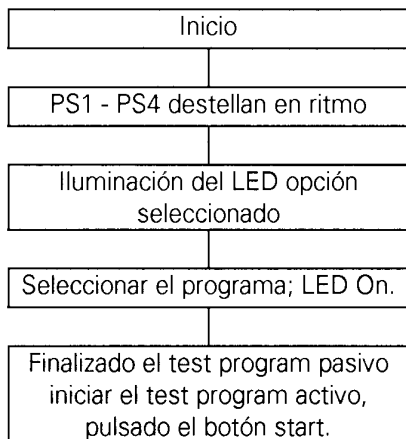

1. Aparato en off (interruptor principal en off).
2. Pulsar el botón estar y mantenerlo pulsado.
3. Seleccionar el programa 1 (1º programa de la izquierda).
4. Dejar de pulsar el botón estar, cuando el LED start destelle.
5. Comprobar si funcionan todos los LEDs, pulsando los botones de opción y girando el mando programas. Finalmente seleccione de nuevo el programa 1.
6. Iniciar el test program activo, pulsando el botón start de nuevo.
7. Indicación del fallo.
8. Reparar el fallo.
9. Borrar información, pulsando el botón start más de 3 segundos.
10. Realizar el test program activo de nuevo, para ver si el fallo está totalmente resuelto y no hay otros fallos almacenados.

Test program activo (ver página siguiente)

LED Secuencia Programa		
PS1	1. LED	prelavado
PS2	2. LED	lavado aclarado intermedio aclarado final
PS3	3. LED	secado (regeneración)
PS4	4. LED	fin
		se apaga si algún botón está pulsado
		se apaga 30 minutos después de finalizar el programa

TEXTO/LEYENDA

Test program activo

Inicio

Limpieza previa
(a partir del 2º test
program)

WV1 on
5 litros.
Después de 3,4 litros.
SPM + ZW on

ZW+SPM off
3 segundos

DD-DR on, 3 segundos

SPM on

Después de 5 segundos
de RE On hasta 65°C

SPM off

WV2 on

DPM on hasta W1 nivel
bajo.

VM on
WV 2 off

DPM off
VM off

End

Sólo en este paso
puede saltarse al
siguiente, pulsando el
Botón start.

PS4
on

Recuerde

El test program activo funciona hasta detectar la posición de fallo y se para. Si no hay fallo continua hasta el final.

Para finalizar el test program pulsar el botón start más de 3 segundos.

La no presencia de sal o abrillantador no interrumpe el desarrollo del test program.

La función opcional de media carga, sólo puede chequearse visualmente.

Un defecto aquí desestabiliza la presión de la SPM.

Cuando el test program alcanza la posición de fallo, este es indicado tal como muestra la tabla de "Códigos fallo".

Atención:

Si el test program activo no puede entrar en funcionamiento, generalmente la causa es por alguno de los fallos siguientes: F1, F2 o F9.

Si alguno de los fallos referidos no está resuelto, el test program activo no funciona. Después de resolver el fallo debe efectuarse un borrado.

Recuerde:

ZW on: funciona la válvula de media carga = no actúa el brazo superior.

ZW off: no funciona la válvula de media carga = actúa el brazo superior.